

PLAN DE SCENE



Dimensions de la scène : 12m x 8m minimum

Configuration minimum :

Compresseurs sur Bombardes et Cornemuses 20- 21 -28

Compresseurs sur voix leaders 24-25

Compresseurs sur voix choeurs 26-27-29-30

Table 32 voix 4 auxiliaires

Table de retours

Facade 4KW en salle, 6KW en extérieur

7 retours et 4 "Ear" sur Façade

9 DI

7 micros SM 58 (dont 2 HF Leader)

1 micro E604 (Djembe)

Répartition

3-Violon (Nyoc Ann)

4- Nikelharpa (Nyoc An)

7-8 Batterie (Christophe)

09- Basse (Benoît)

10- Synthé L (Francis)

11- Synthé R (Francis)

12- Violon (Jean Louis)

13- Nikelharpa (Jean - Louis)

14- Mandoline (Jean Louis)

15- Guitare Accoustique (Italo)

16- Banjo (Italo)

17- Djembé (Italo)

18- Flûte (Gaëlle)

19- Accordéon (François)

DI

DI

DI

DI

DI

DI

DI

DI

E604

Système HF

SM57

20- Cornemuse (François M)

21- Bombarde (Anne)

22- Bouzouki (Daniel)

23- Accordéon (Daniel)

24- Voix Leader (Michaël)

25- Voix Leader (Daniel)

26- Chœur (Italo)

27- Chœur (Jean Louis)

28- Violon (Fabien)

29- Accordéon Main Gauche (Fran SM58)

30- Choeur (Gaëlle)

31-Guitarre Electrique (François)

32- Flute (Anne)

DI

SM58

DI

Système HF

Micro HF

Micro HF

SM58

SM58

SM58

SM58

Micro HF

SM57

SM58

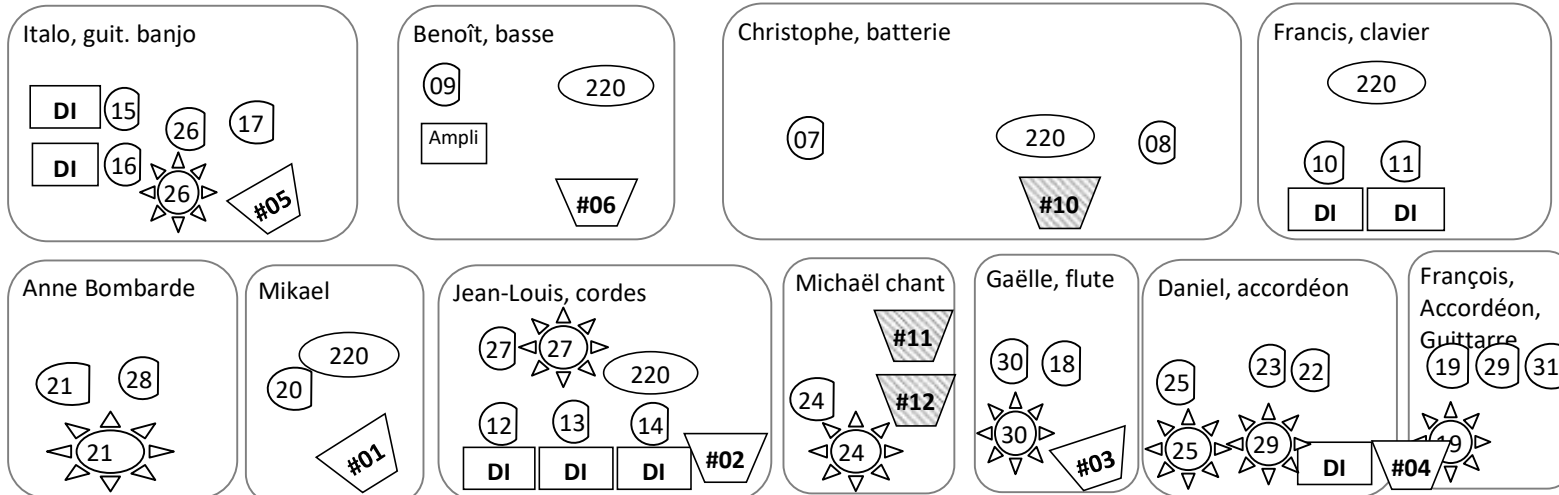
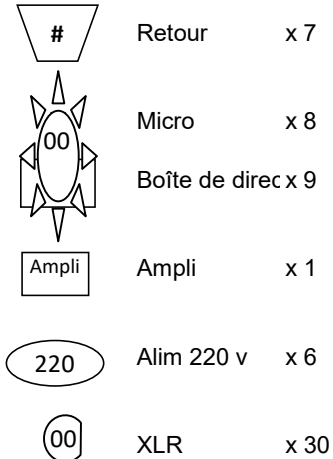

Circuits de retours :

#01 ° Cornemuse, Bombardes (Anne)

#02 ° Jean louis

#03 ° Gaëlle, Micka

#04 ° Daniel, François

#05 ° Guitare, Banjo, Djembe (Italo)

#06 ° Basse (Benoît)

#10 ° Christophe

#11 ° Leader (Michaël) "EAR"L

#12 ° Leader (Michaël) "EAR"R

Patch Batterie :

(Christophe)

7-Batterie Electronique

8-Batterie Electronique