

PLAN DE SCENE



Dimensions de la scène : 12m x 8m minimum

Configuration minimum :

Compresseurs sur Bombardes et Cornemuses 19-20-21

Compresseurs sur voix leaders 24-25

Compresseurs sur voix choeurs 26-27-28-29

Table 32 voix 4 auxiliaires

Table de retours

Facade 4KW en salle, 6KW en extérieur

7 retours et 3 "Ear" sur Façade

9 DI

7 micros SM 58(dont 2 HF Leader)

1 micro E604 (Djembé)

Patch batterie 7 micros minimum

Répartition

1 à 7 Patch Batterie (Stéph)		19- Cornemuse Electrique(Thierry)	
08- Jembé (Italo)	E604	20- Cornemuse(Romain)	Système HF
09- Basse (Benoît)	DI	21- Bombarde	SM58
10- Synthé L (Thierry)	DI	22- Bouzouki(Daniel)	DI
11- Synthé R (Thierry)	DI	23- Accordéon(Daniel)	Système HF
12- Violon(Jean Louis)	DI	24- Voix Leader(Dominique)	Micro HF
13- Nikelharpa (Jean - Louis)	DI	25- Voix Leader(Daniel)	Micro HF
14- Mandoline(Jean Louis)	DI	26- Chœur(Italo)	SM58
15- Guitare Accoustique (Italo)	DI	27- Chœur(Jean Louis)	SM58
16- Banjo (Italo)	DI	28- Chœur(Pierre-Ph)	SM58
17- Guitare élec.(Pierre-Ph)	Système perso	29- Chœur(Thierry)	SM58
18- Flûte(Gaëlle)	Système HF		



Retour

X Micro



Boîte de direct



Ampli



Alim 220 v

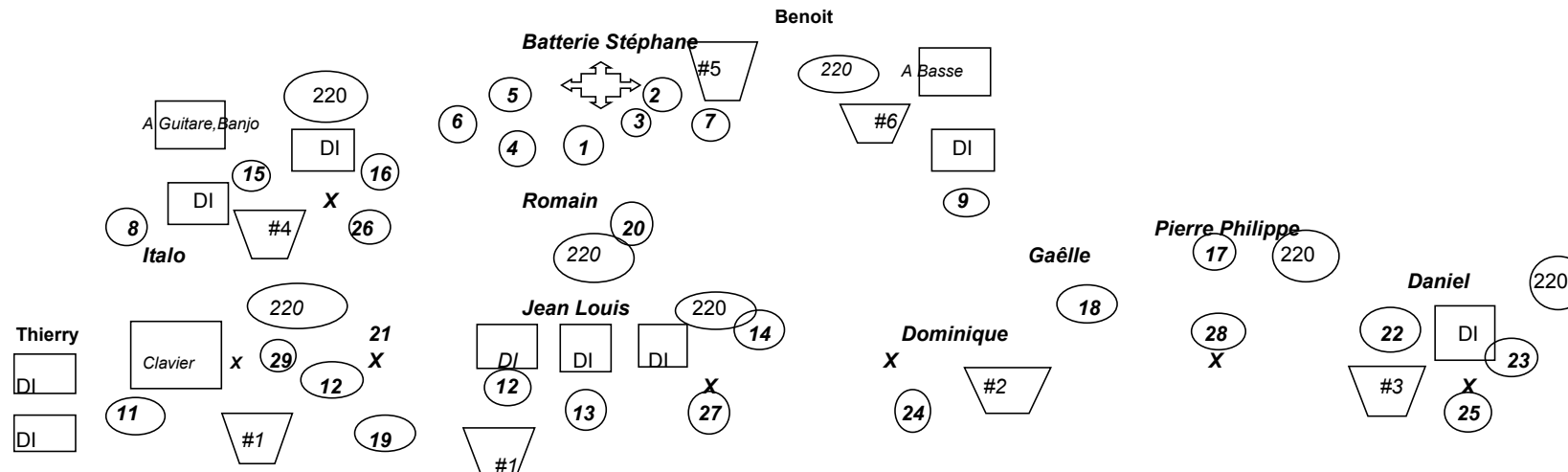

Circuits de retours :

- #1 ° Clavier(Thierry)
- #1 ° Cornemuse(Romain)
- #2 ° Leader(Dominique), Flûtes(Gaëlle)
- #3 ° Leader, Accordeon, Bouzouki(Daniel)
- #4 ° Guitare, Banjo,Djembe(Italo)
- #5 ° Batterie (Stephane)
- #6 ° Basse (Benoît)
- #7 ° Nickel, Violon, Mando (Jean Louis) 'Son Façade
- #8 ° Nickel, Violon, Mando (Jean Louis) Son Façade
- #9 ° Clavier (Thierry) "EAR"L Son Façade
- #10 ° Clavier (Thierry) "EAR"R Son Façade
- #11 ° Guitare Electrique (Pifi) "EAR"L Son Façade
- #12 ° Guitare Electrique (Pifi) "EAR"R Son Façade

Patch Batterie :

(Stéphane)

- 1- Grosse Caisse
- 2- Caisse claire(Dessus)
- 3- Charley
- 4- Tom 12
- 5- Tom 13
- 6- Over Jardin
- 7- Over Cour